



I Applicazione

Le valvole a farfalla A480, ad azionamento manuale o automatico, si possono utilizzare nella maggior parte delle applicazioni di prodotti liquidi nelle industrie alimentari, farmaceutiche e chimiche. Il disegno della valvola a farfalla tipo Sandwich A490 facilita l'installazione e la manutenzione permettendo l'estrazione del corpo valvola mediante il semplice smontaggio di 4 bulloni e lasciando fisse le flange saldate alle tubazioni.

La valvola a farfalla può essere azionata automaticamente attraverso un attuatore pneumatico o manualmente con la maniglia. La maniglia blocca la valvola nella posizione di "aperto" o "chiuso", esistono anche altre versioni con posizioni intermedie. L'attuatore pneumatico trasforma il movimento assiale del pistone in un movimento rotatorio di 90°, che viene trasmesso alla farfalla.

I Disegno e caratteristiche

Disegno in base agli standard EHEDG.

Maniglie e azionamenti pneumatici o elettrici facilmente intercambiabili.

Bassa perdita di carico.

Laterali intercambiabili con qualsiasi tipo di raccordo sull'attacco.

Tracciabilità dei componenti.

Le guarnizioni sono conformi ai requisiti della USP CLASS VI.

I Specifiche tecniche

Materiali:

Farfalla	1.4404 (AISI 316L)
Laterali	1.4301 (AISI 304) o 1.4404 (AISI 316L)
Altre parti in acciaio inox	1.4301 (AISI 304)
Guarnizione	EPDM, HNBR, VMQ o FPM

Finiture superficiali:

Interna	Ra ≤ 0,8 μm
Esterna	Meccanizzata

Grandezze disponibili:

DIN EN 10357 serie A	DN 25 - DN 100
(precedente DIN 11850 serie 2)	

ASTM A269/270
(corrisponde a tubo OD)

OD 1" - OD 4"

Connessioni:

Saldare, femmina,
maschio-girella, clamp



dPde palma
thermofluid

iNOXPA®

I Specifiche tecniche

Limiti operativi:

Temperatura di esercizio (EPDM)	-10 °C a +120 °C	14 °F a 248 °F
Temperatura SIP, max. 30 min.	+140 °C	284 °F
Pressione minima di esercizio (P. assoluta)	20 kPa (0,2 bar)	3 PSI
Pressione massima di esercizio	1000 kPa (10 bar) ⁽¹⁾	145 PSI ⁽¹⁾

*Nota (1): Classificate, secondo la Direttiva 2014/68/UE, come valvole Categoria I, per fluidi del Gruppo 1.

DN	25	32	40	50	65	80	100
Torcente a secco* [Nm]	5	5	5	8	15	25	30

OD	1"	1½"	2"	2½"	3"	4"
Torcente a secco* [Nm]	5	5	8	15	25	30

*Per girare la lente della valvola in una guarnizione di tenuta a secco.

I Specifiche tecniche degli azionamenti

Maniglie:

Maniglia multiposizione	1.4301 (AISI 304) + inserto plastico (PA6) o 1.4301 (AISI 304)
Maniglia a 2 posizione	1.4301 (AISI 304) + inserto plastico (PF31)

Attuatore:

Corpo	1.4307 (AISI 304L)
Supporto	1.4301 (AISI 304)
Pressione di aria	6-8 bar
Connessioni di aria	G 1/8 (tubo Ø6)

Consumo di aria

Attuatore	SE (Semplice effetto)	DE (Doppio effetto)
A940 - T1	1,3	3,4
A940 - T2	2,1	4,9

Consumo aria compressa a Press.=6 bar (Litri N/ciclo)

Montaggio standard

Valvola	A940 - T1	A940 - T2
A480 & A490	DN 10 a 50 OD 1" a 2"	DN 65 a 100 OD 2½" a 4"

I Opzioni

Distinti tipi di maniglie.

Attuatore pneumatico a semplice e doppio effetto oppure attuatore elettrico.

Sensore di posizione induttivo.

Testata di controllo C-TOP S.

Disponibile in versione ATEX.



I Dimensioni

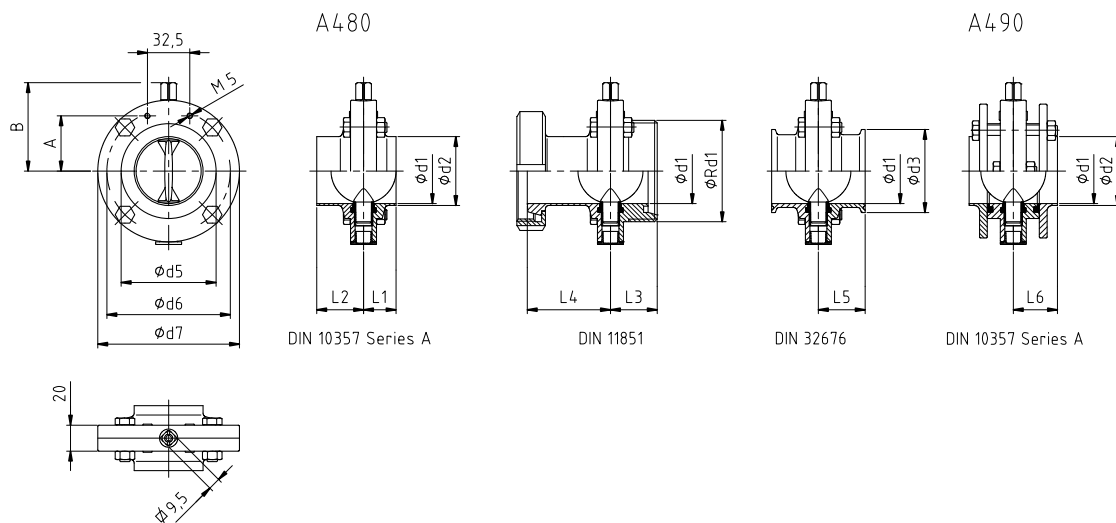

10.010.32.0045

DN	Valvola				Connessione								Peso (kg)				
	Ød5	Ød6	Ød7	A	B	Ød1	Ød2	ØRd1	Ød3	L1	L2	L3	L4	L5	L6	A480*	A490
25	47	69	83	29,5	55,0	26	29	Rd 52 x 1/6"	50,5	25	32	32	47	32	34	0,9	1,5
32	53	75	89	32,5	58,0	32	35	Rd 58 x 1/6"	50,5	25	32	32	50	32	34	1,0	1,6
40	60	82	96	36,0	61,5	38	41	Rd 65 x 1/6"	50,5	25	36	36	51	36	34	1,2	1,8
50	73	95	109	42,5	68,0	50	53	Rd 78 x 1/6"	64,0	25	36	36	53	36	34	1,4	2,2
65	90	112	126	51,0	76,5	66	70	Rd 95 x 1/6"	91,0	25	38	38	57	38	34	1,8	2,8
80	105	127	141	58,5	84,0	81	85	Rd 110 x 1/4"	106	30	45	45	67	45	36	2,3	3,7
100	125	147	161	68,5	94,0	100	104	Rd 130 x 1/4"	119	30	45	45	74	45	36	2,9	4,6

*Connessioni a saldare



FT.A480_A490.1.IT_0920

I Dimensioni

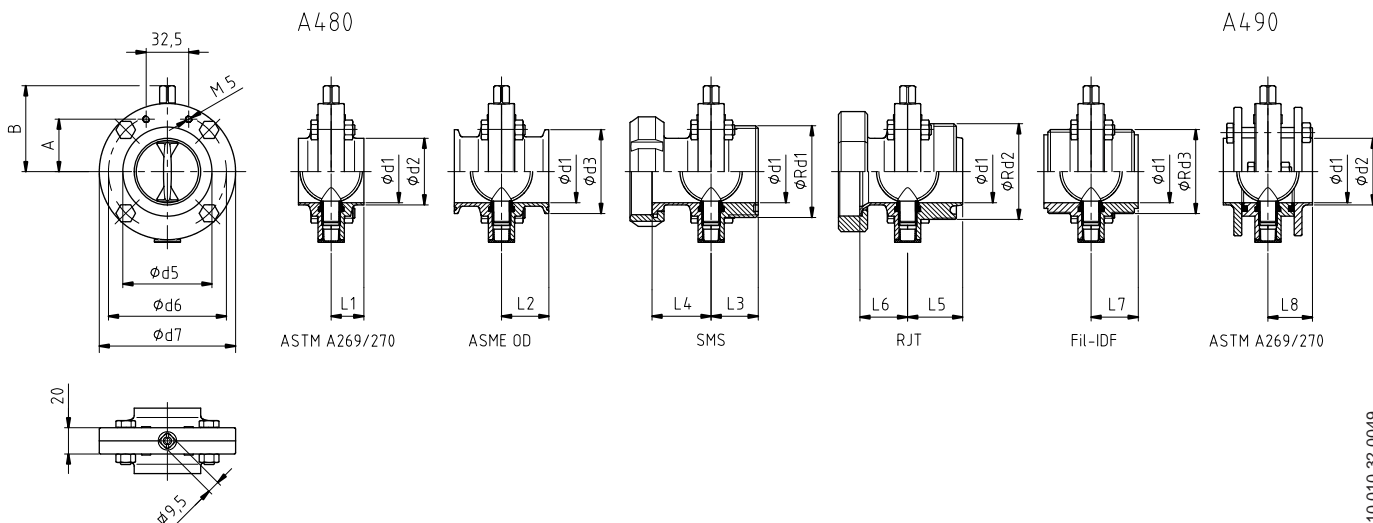

10.010.32.0049

OD	Valvola					Connessione						Peso (kg)						
	Ød5	Ød6	Ød7	A	B	Ød1	Ød2	Ød3	ØRd2	ØRd3	L1	L2	L5	L6	L7	L8	A480*	A490
1"	42	64	78	27,0	52,5	22,1	25,4	50,5	Rd 45,72 x 1/8"	Rd 37,13 x 1/8"	25	32	39	45	39	34	0,8	1,3
1½"	55	77	91	33,5	59,0	34,8	38,1	50,5	Rd 58,42 x 1/8"	Rd 50,65 x 1/8"	25	36	42	49	36	34	1,0	1,7
2"	68	90	104	40,0	65,5	47,5	50,8	64,0	Rd 72,72 x 1/6"	Rd 64,16 x 1/8"	25	36	42	53	36	34	1,3	2,0
2½"	80	102	116	46,0	71,5	60,2	63,5	77,5	Rd 85,42 x 1/6"	Rd 77,56 x 1/8"	25	38	42	57	38	34	1,5	2,4
3"	93	115	129	52,5	78,0	72,9	76,2	91,0	Rd 98,12 x 1/6"	Rd 91,19 x 1/8"	25	38	42	57	38	36	1,8	3,0
4"	125	147	161	68,5	94,0	97,4	101,6	119	Rd 123,52 x 1/6"	Rd 125,9 x 1/6"	30	45	45	64	45	36	2,9	4,8

*Connessione a saldare

SMS	Connessione			Peso (kg)
	ØRd1	L3	L4	A480*
25	Rd 40 x 1/6"	32	40	1,0
38	Rd 60 x 1/6"	36	45	1,6
51	Rd 70 x 1/6"	36	45	1,9
63,5	Rd 85 x 1/6"	38	49	2,5
76	Rd 98 x 1/6"	38	49	2,9
101,6	Rd 132 x 1/6"	45	60	5,7
104	Rd 125 x 1/4"	45	60	4,6

*Connessione femmina



FLA480_A490.1.IT_0920

I Dimensioni

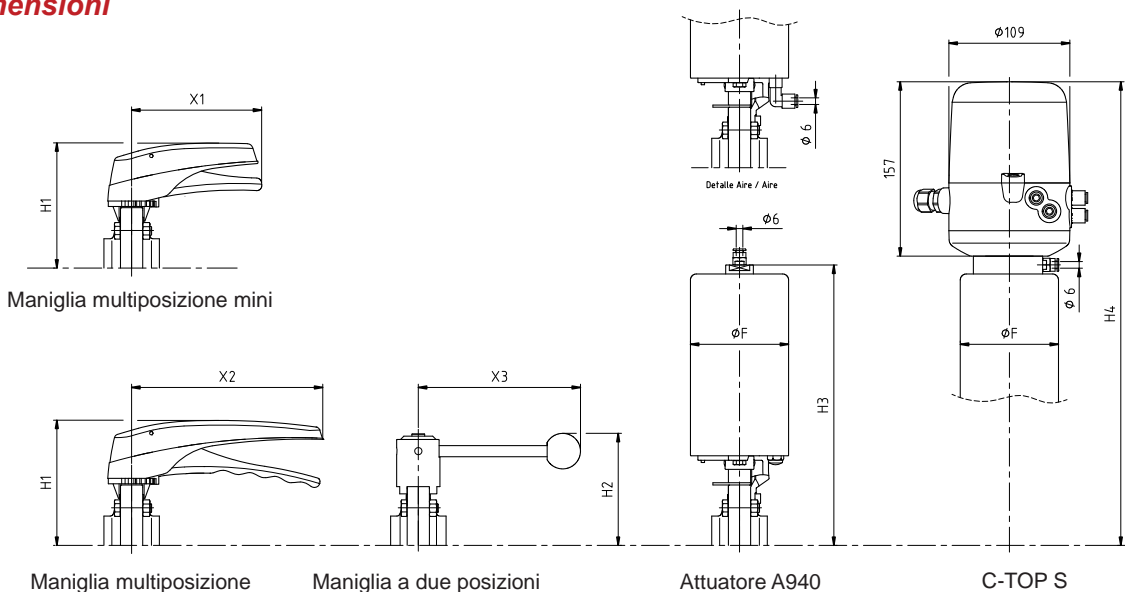

10.010.32.0051

Azionamento									
DN	H1	X1	X2	H2	X3	T1 (ØF = 76)		T2 (ØF = 88,5)	
						H3	H4	H3	H4
25	100	118	173*	88	146	218	383	240*	405*
32	104	118	173*	92	146	221	386	243*	408*
40	107	118*	173	95	146	225	390	247*	412*
50	113	118*	173	101	146	231	396	253*	418*
65	122	118*	173	110	146	-	-	262	427
80	130	118*	173	117	175	-	-	269	434
100	140	118*	173	128	175	-	-	279	444

Azionamento									
OD	H1	X1	X2	H2	X3	T1 (ØF = 76)		T2 (ØF = 88,5)	
						H3	H4	H3	H4
1"	98	118	173*	86	146	216	381	238*	403*
1½"	104	118*	173	92	146	222	387	244*	409*
2"	110	118*	173	98	146	229	394	251*	416*
2½"	117	118*	173	104	146	-	-	257	422
3"	123	118*	173	111	146	-	-	263	428
4"	140	118*	173	128	175	-	-	279	444

**Fuori standard o non consigliabile



FLA480_A490.1.IT_0920

I Dimensionamento

Per i prodotti con densità e viscosità analoghe all'acqua è possibile calcolare il Kv richiesto con la seguente formula:

$$K_v = \frac{Q}{\sqrt{\Delta p}}$$

dove:

Q = portata (m³/h)

Δp = perdita di pressione nella valvola (bar)

Nota: Collaudi eseguiti con acqua a 20°C.

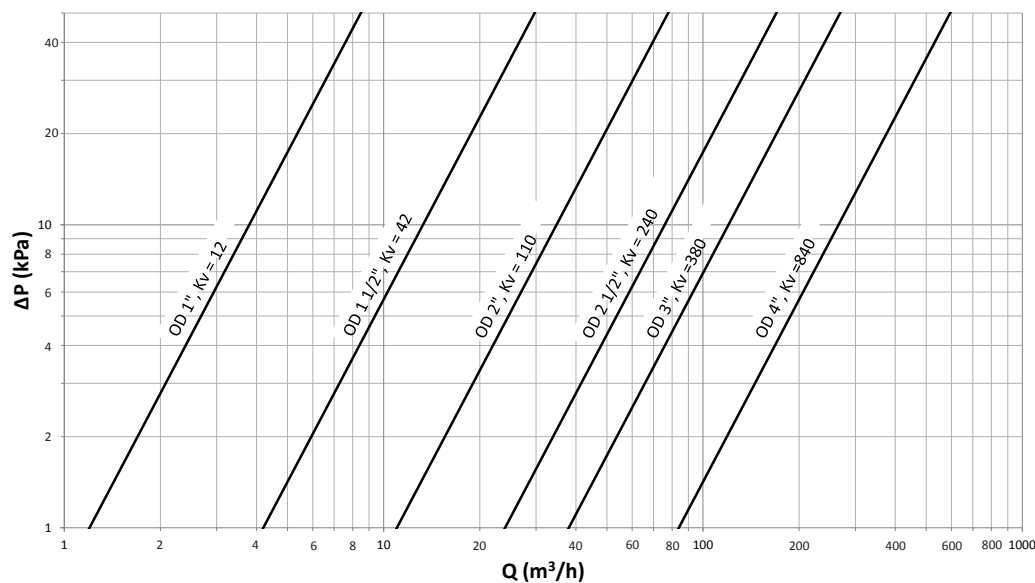
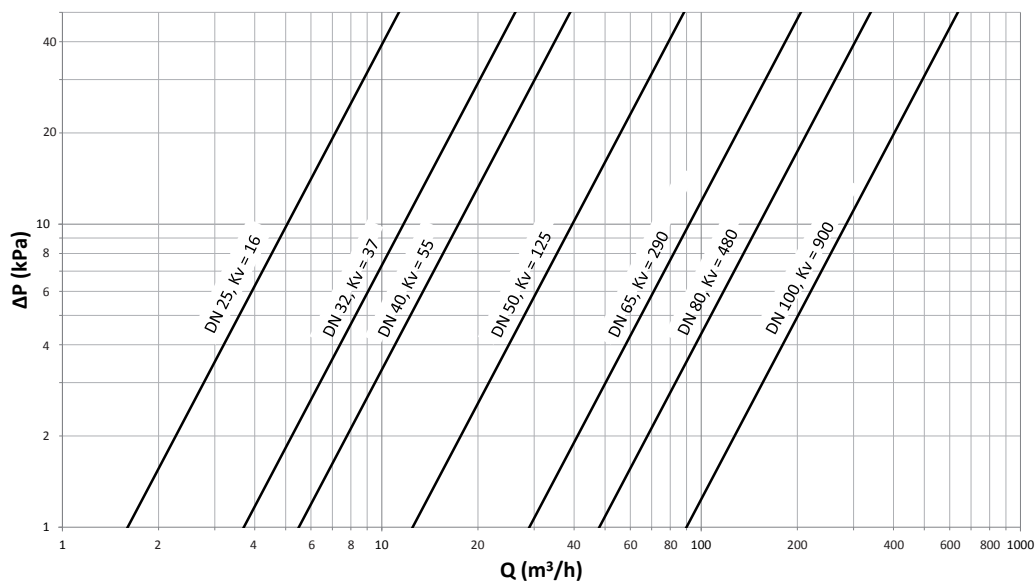

FT.A480_A490.1.IT_0920